



Ks § 42

Dnr: KS 2026/157

Återrapport och inriktningsbeslut avseende möjligheten att inrätta och finansiera utegym i Surahammars kommun 2026

Kommunstyrelsen rekommenderar kommunfullmäktige besluta

att tacka för återrapportering av förslag,

att ge kommunstyrelsen i uppdrag att genomföra och finansiera inrättande av utegym vid Snickarbacken i Surahammar under år 2026.

Sammanfattning

Birgitta Komujärvi Olsson (V) lämnade 2023-09-29 in motion med förslag att ett utegym i Midgårdsparken snarast anläggs. Kommunfullmäktige beslutade 2024-09-16, § 85 att bifalla motionen på så sätt att uppdra till kommunstyrelsen att utreda möjligheten att inrätta och finansiera utegym i Surahammars kommun under 2025-2026. Utöver detta beslutade kommunfullmäktige att kommunstyrelsen lämnar ett skarpt förslag med kostnader och förslag på hur detta ska finansieras senast 2025-06-30 samt att även förslag till plats redovisas.

Kommunfullmäktige beslutade 2024-09-16 att ta fram ett förslag för utegym i Surahammar, inklusive kostnader och lokalisering. Förstudien visar att ett utegym är en kostnadseffektiv satsning som stärker folkhälsa, tillgänglighet och trygghet och som kompletterar det befintliga motionsutbudet.

Förvaltningens förslag:

Snickarbacken bedöms vara den mest lämpade platsen. Området har god tillgänglighet, hög användningspotential, närhet till andra aktivitetsytor samt redan god belysning kvällstid.

Motivering

Ett utegym bidrar till kommunens mål om en attraktiv, trygg och hälsosam livsmiljö. Utegyymmet ger invånare i alla åldrar möjlighet till spontan träning utan kostnad och underlättar rörelse i vardagen.

Ambitionsnivå och innehåll

Ett utegym bör hålla en ambitionsnivå som:

- erbjuder grundläggande och funktionell styrketräning,
- är robust, långsiktigt hållbart och lätt att sköta,
- är tillgängligt för flera åldrar och förmågor,
- ger tydlig vägledning för användarna genom enkla instruktioner.

Det föreslagna utegymmet utgår från fem stationer för grundläggande rörelser samt en monkeybar-modul för kompletterande träning. Detta bedöms ge god nytta utan att kräva stora ytor eller omfattande drift.

Justerandes sign.

Utdragsbestyrkande



Kommunstyrelsen

Genomförande principer

Tekniska enheten kommer att tillverka och montera utrustningen inom befintlig kompetens, vilket minskar investeringskostnaden och möjliggör flexibla lösningar över tid. Belysningen i Snickarbacken bedöms redan vara tillräcklig för trygg användning kvällstid.

Platsvalet bygger på principer om:

- god tillgänglighet,
- trygghet och social närvaro,
- synergieffekter med skolor och idrottsytor,
- effektiv resursanvändning,
- möjligheten att utveckla området även på lång sikt.

Alternativa platser har analyserats men bedömts ge lägre användning eller ha sämre förutsättningar.

Som en del av detta arbete utreder kommunen även möjligheten att uppföra ett utegym i cykelparken i Ramnäs, i syfte att stärka det lokala aktivitetsutbudet även i den kommundelen.

Propositionsordning

Ordförande Johanna Olofsson (M) ställer proposition på tekniska utskottets förslag och finner att det bifalls.

Ärendegång

Tekniska utskottet 2026-03-10, § 8

Kommunfullmäktige 2024-09-16, § 85

Kommunstyrelsen 2024-09-02, §140

Tekniska utskottet 2024-08-20, § 18

Kommunfullmäktige 2023-10-30, § 127

Bilagor

Tjänsteutlåtande

Beskrivning utegym

KF § 85 Svar Motion angående utegym i Midgårdsparken

Expedieras till

Förslagsställare

Tekniska enheten

Justerandes sign.

Utdragsbestyrkande



TU § 8

Dnr: KS 2026/157

Återrapport och inriktningsbeslut avseende möjligheten att inrätta och finansiera utegym i Surahammars kommun 2026

Tekniska utskottet föreslår kommunstyrelsen rekommendera kommunfullmäktige besluta

att tacka för återrapportering av förslag,

att ge kommunstyrelsen i uppdrag att genomföra och finansiera inrättande av utegym vid Snickarbacken i Surahammar under år 2026.

Sammanfattning

Birgitta Komujärvi Olsson (V) lämnade 2023-09-29 in motion med förslag att ett utegym i Midgårdsparken snarast anläggs. Kommunfullmäktige beslutade 2024-09-16, § 85 att bifalla motionen på så sätt att uppdra till kommunstyrelsen att utreda möjligheten att inrätta och finansiera utegym i Surahammars kommun under 2025-2026. Utöver detta beslutade kommunfullmäktige att kommunstyrelsen lämnar ett skarpt förslag med kostnader och förslag på hur detta ska finansieras senast 2025-06-30 samt att även förslag till plats redovisas.

Kommunfullmäktige beslutade 2024-09-16 att ta fram ett förslag för utegym i Surahammar, inklusive kostnader och lokalisering. Förstudien visar att ett utegym är en kostnadseffektiv satsning som stärker folkhälsa, tillgänglighet och trygghet och som kompletterar det befintliga motionsutbudet.

Förvaltningens förslag:

Snickarbacken bedöms vara den mest lämpade platsen. Området har god tillgänglighet, hög användningspotential, närhet till andra aktivitetsytor samt redan god belysning kvällstid.

Motivering

Ett utegym bidrar till kommunens mål om en attraktiv, trygg och hälsosam livsmiljö. Utegygmet ger invånare i alla åldrar möjlighet till spontan träning utan kostnad och underlättar rörelse i vardagen.

Ambitionsnivå och innehåll

Ett utegym bör hålla en ambitionsnivå som:

- erbjuder grundläggande och funktionell styrketräning,
- är robust, långsiktigt hållbart och lätt att sköta,
- är tillgängligt för flera åldrar och förmågor,
- ger tydlig vägledning för användarna genom enkla instruktioner.

Det föreslagna utegymmet utgår från fem stationer för grundläggande rörelser samt en monkeybar-modul för kompletterande träning. Detta bedöms ge god nytta utan att kräva stora ytor eller omfattande drift.

Justerandes sign.

Utdragsbestyrkande



Tekniskt utskott

Genomförande principer

Tekniska enheten kommer att tillverka och montera utrustningen inom befintlig kompetens, vilket minskar investeringskostnaden och möjliggör flexibla lösningar över tid. Belysningen i Snickarbacken bedöms redan vara tillräcklig för trygg användning kvällstid.

Platsvalet bygger på principer om:

- god tillgänglighet,
- trygghet och social närvaro,
- synergieffekter med skolor och idrottsytor,
- effektiv resursanvändning,
- möjligheten att utveckla området även på lång sikt.

Alternativa platser har analyserats men bedömts ge lägre användning eller ha sämre förutsättningar.

Som en del av detta arbete utreder kommunen även möjligheten att uppföra ett utegym i cykelparken i Ramnäs, i syfte att stärka det lokala aktivitetsutbudet även i den kommundelen.

Propositionsordning

Ordförande Johanna Olofsson (M) ställer proposition på förvaltningens förslag och finner att det bifalls.

Ärendegång

Kommunfullmäktige 2024-09-16, § 85

Kommunstyrelsen 2024-09-02, §140

Tekniska utskottet 2024-08-20, § 18

Kommunfullmäktige 2023-10-30, § 127

Bilagor

Tjänsteutlåtande

Beskrivning utegym

Medborgarförslag – Lekparker och fotbollsplaner i Stavtorpet

Expedieras till

Förslagsställare

Tekniska enheten

Justerandes sign.

Utdragsbestyrkande



Återrapport och inriktningsbeslut avseende möjligheten att inrätta och finansiera utegym i Surahammars kommun 2026

Förvaltningens förslag

Tekniska utskottet föreslår kommunstyrelsen rekommendera kommunfullmäktige besluta att tacka för återrapportering av förslag.

att ge kommunstyrelsen i uppdrag att genomföra och finansiera inrättande av utegym vid Snickarbacken i Surahammar under år 2026.

Sammanfattning

Birigitta Komujärvi Olsson (V) lämnade 2023-09-29 in motion med förslag att ett utegym i Midgårdsparken snarast anläggs. Kommunfullmäktige beslutade 2024-09-16, § 85 att bifalla motionen på så sätt att uppdra till kommunstyrelsen att utreda möjligheten att inrätta och finansiera utegym i Surahammars kommun under 2025-2026. Utöver detta beslutade kommunfullmäktige att kommunstyrelsen lämnar ett skarpt förslag med kostnader och förslag på hur detta ska finansieras senast 2025-06-30 samt att även förslag till plats redovisas.

Kommunfullmäktige beslutade 2024-09-16 att ta fram ett förslag för utegym i Surahammar, inklusive kostnader och lokalisering. Förstudien visar att ett utegym är en kostnadseffektiv satsning som stärker folkhälsa, tillgänglighet och trygghet och som kompletterar det befintliga motionsutbudet.

Förvaltningens förslag:

Snickarbacken bedöms vara den mest lämpade platsen. Området har god tillgänglighet, hög användningspotential, närhet till andra aktivitetsytor samt redan god belysning kvällstid.

Motivering

Ett utegym bidrar till kommunens mål om en attraktiv, trygg och hälsosam livsmiljö. Utegygmet ger invånare i alla åldrar möjlighet till spontan träning utan kostnad och underlättar rörelse i vardagen.

Ambitionsnivå och innehåll

Ett utegym bör hålla en ambitionsnivå som:

- erbjuder grundläggande och funktionell styrketräning,
- är robust, långsiktigt hållbart och lätt att sköta,
- är tillgängligt för flera åldrar och förmågor,
- ger tydlig vägledning för användarna genom enkla instruktioner.

Det föreslagna utegymmet utgår från fem stationer för grundläggande rörelser samt en monkeybar-modul för kompletterande träning. Detta bedöms ge god nytta utan att kräva stora ytor eller omfattande drift.

Genomförande principer

Tekniska enheten kommer att tillverka och montera utrustningen inom befintlig kompetens, vilket minskar investeringskostnaden och möjliggör flexibla lösningar över tid. Belysningen i Snickarbacken bedöms redan vara tillräcklig för trygg användning kvällstid.

Platsvalet bygger på principer om:

- god tillgänglighet,
- trygghet och social närvaro,
- synergieffekter med skolor och idrottsytor,
- effektiv resursanvändning,
- möjligheten att utveckla området även på lång sikt.

Alternativa platser har analyserats men bedömts ge lägre användning eller ha sämre förutsättningar.

Som en del av detta arbete utreder kommunen även möjligheten att uppföra ett utegym i cykelparken i Ramnäs, i syfte att stärka det lokala aktivitetsutbudet även i den kommundelen.

Ekonomi

Den preliminära investeringskostnaden är 85 000 kronor, fördelat på material, markarbete och informationsskyltar.

Arbetsinsatsen hanteras av tekniska enheten inom befintliga resurser. Belysning kräver inga ytterligare investeringar.

Drift och underhåll bedöms vara begränsat och hanterbart inom ordinarie verksamhet.

Barnkonsekvensprövning

Utegygmet förväntas ge positiva effekter för barn och unga genom att erbjuda fler kostnadsfria och tillgängliga möjligheter till rörelse och vistelse i trygg miljö.

Ärendegång

Kommunfullmäktige 2024-09-16, § 85

Kommunstyrelsen 2024-09-02, §140

Tekniska utskottet 2024-08-20, § 18

Kommunfullmäktige 2023-10-30, § 127



Bilaga

Beskrivning utegym

Expedieras

Motionär

Tekniska enheten

Ekonomienheten

Handläggare: Mikael Berg



Beskrivning Utegym

Bänkpress

Bänkpressen är utformad för att möjliggöra styrketräning av bröst, axlar och triceps. Användaren ligger på rygg och pressar en stång uppåt. Konstruktionen är robust för utomhusbruk och anpassad för flera olika användare.

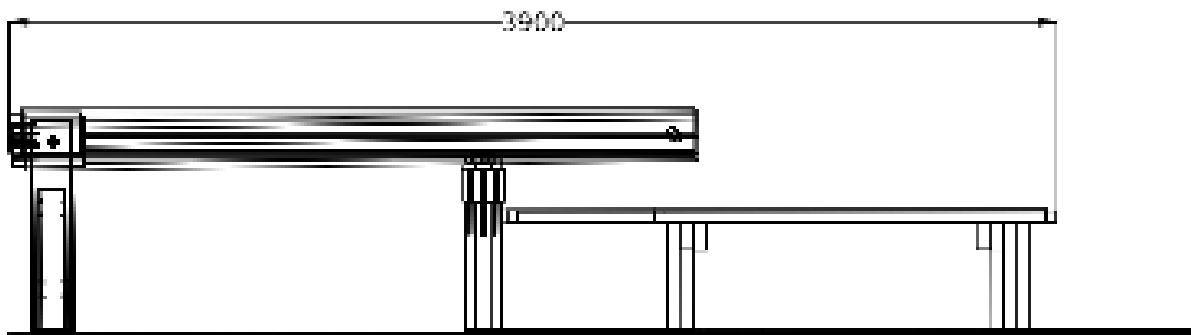



Dips

Dipsstationen erbjuder effektiv träning för bröst, axlar och triceps. Två parallella stänger gör det enkelt att utföra övningen. Konstruktionen är stabil och anpassad för olika kroppslängder.

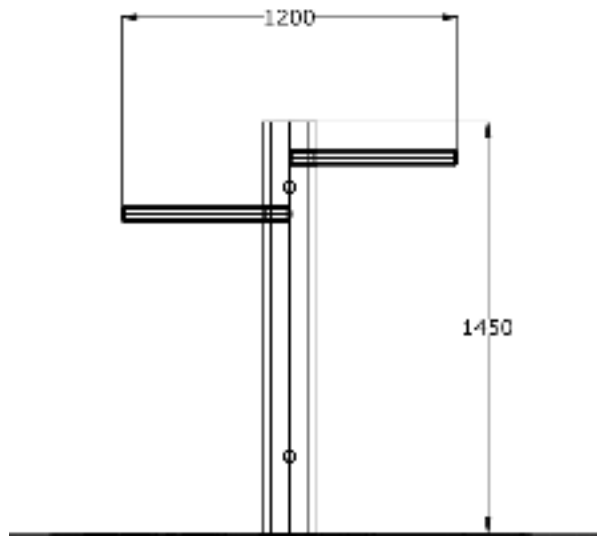

Sit-ups

Sit-up-bänken är avsedd för bålträning och har ett lutande plan för att öka belastningen. Fötterna kan fästas under en stång för ökad stabilitet. Materialet tål väder och vind.

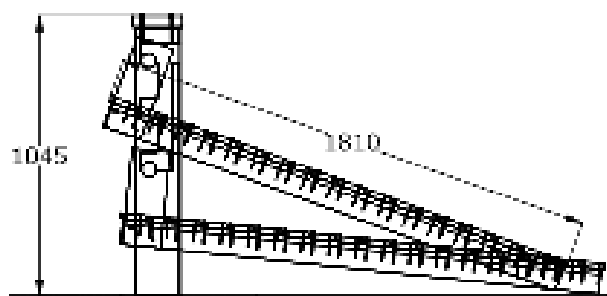



Marklyft

Marklyftsstationen är byggd för att efterlikna traditionella marklyft men med fasta handtag. Den passar för träning av ben, rygg och bål. Konstruktionen är låg och tillgänglig för många.

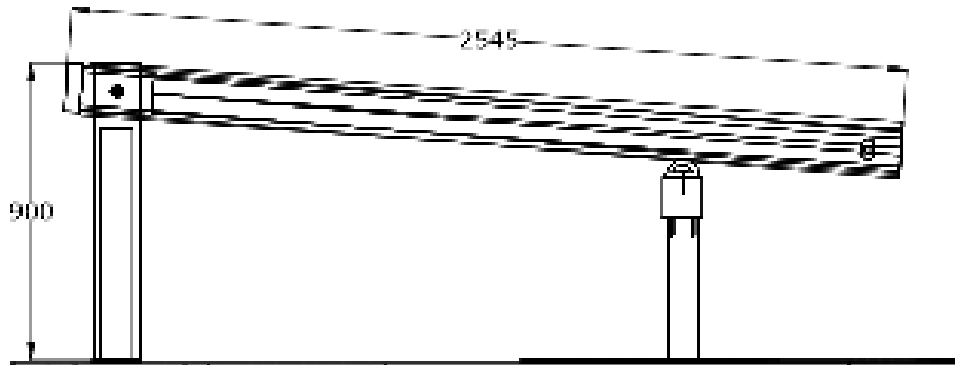



Chins

Chinsracket är en klassiker för överkroppsträning och monteras på lagom höjd för att passa de flesta användare.

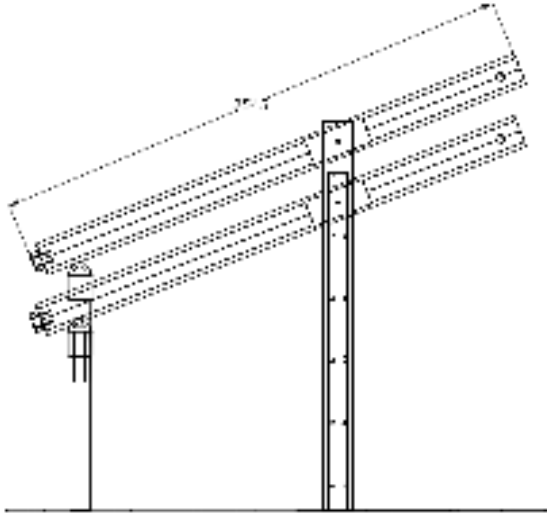

Monkey-bar och Armhävningsstång

Monkey-bars ger rolig och utmanande träning för hela kroppen, särskilt axlar och greppstyrka. Perfekt för både vuxna och barn.

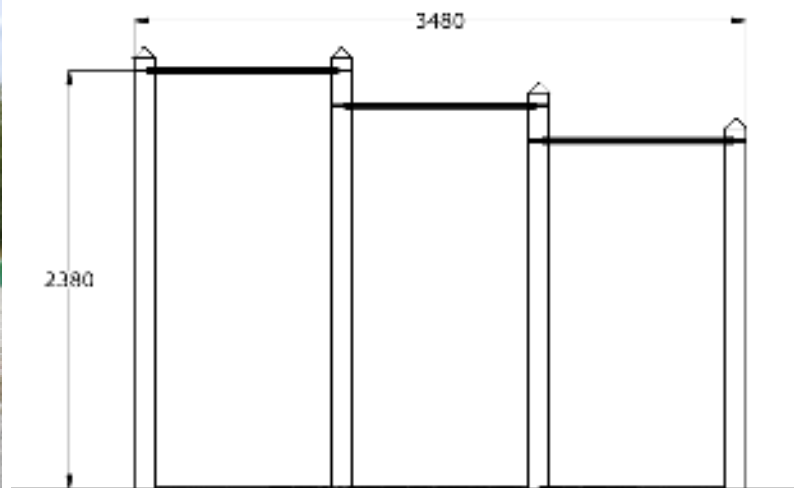



KF § 85

Dnr: KS 2023/413

Svar Motion angående utegym i Midgårdsparken

Kommunfullmäktige beslutar

att bifalla motionen på så sätt att uppdra till kommunstyrelsen att utreda möjligheten att inrätta och finansiera utegym i Surahammars kommun under år 2025–2026.

att kommunstyrelsen lämnar ett skarpt förslag med kostnader och förslag till hur detta ska finansieras senast 30/6-2025 samt att även förslag till plats redovisas.

Sammanfattning

Birgitta Komujärvi Olsson (V) har den 29 september 2023 inkommit med en motion angående ute-gym i Midgårdsparken.

Motionärens yrkande:

att ett utegym med placering i Midgårdsparken snarast anläggs. I motionen framgår följande:
”I Vänsterpartiets valprogram för Surahammars kommun, skriver vi att Surahammar ska vara en levande kommun där vi mår bra och bryr oss om varandra.

En viktig del i detta kan vara att skapa mötesplatser för många generationer. I Midgårdsparken finns redan idag en väl fungerande och väl utnyttjad lekplats samt en beachvolleyplan. Genom att placera ett utegym i parken lockar vi dit ännu fler, både unga och gamla. Att som förälder kunna kombinera sin träning med att låta barnen leka i parken, ger också barnen goda förebilder med vuxna som tränar.

Vi vet också att kostnader för att träna på ett gym är alltför höga för många. Skolungdomar har bland annat i en enkät påtalat att de höga kostnaderna medför att de inte kan träna som de önskar. Även många äldre drar sig för de höga kostnaderna. Genom ett utegym kan vi på så sätt stimulera träning för alla, föräldrar, ungdomar och äldre!”

Förvaltningens kommentar:

Vill börja med att tacka för motionen och för engagemang och förslag om etablering av ett utegym i Midgårdsparken. Förvaltningen uppskattar initiativ för att förbättra invånarens hälsa och välbefinnande.

Det finns ett beslutat kommunfullmäktigemål att Kultur och fritidsaktiviteter ska vara kända och attraktiva.

Kommunstyrelsens mål är en utvecklad och marknadsförd kultur och fritid som härrör sig från Kommunfullmäktige målet.

Förvaltningen rekommenderar att en vidare utredning utförs innan beslut fattas om läget. Denna rekommendation grundar sig på flera faktorer, bland annat att nedanstående faktorer behöver beaktas.

Justerandes sign.

Utdragsbestyrkande



Kommunfullmäktige

- Målgrupp
- Trygghetsaspekter: Säkerställa att ett utegym är välbelyst och har god insyn för att garantera användarnas säkerhet.
- Tillgänglighet: Gymmet måste vara lättillgängligt för alla, oavsett fysiska förutsättningar.
- Område: Vilken del av Surahammars kommun utegymmet ska placeras i.

Kostnadseffektivitet: Kostnaderna för installation och underhåll i relation till den förväntade användningen.

Kommunstyrelsen beslutar 2024-09-02 att bifalla förvaltningens förslag att bifalla motionen på så sätt att uppdra till kommunstyrelsen att utreda möjligheten att inrätta och finansiera utegym i Surahammars kommun under år 2025–2026.

Yrkande

Birgitta Komujärvi Olsson (V) och Chris Marlowe (-) yrkar bifall till motionen i sin helhet.

Johanna Olofsson (M) och Kent Y Pettersson (SD) yrkar bifall till kommunstyrelsens förslag.

Kent Y Pettersson (SD) yrkar på tillägget att kommunstyrelsen lämnar ett skarpt förslag med kostnader och förslag till hur detta ska finansieras senast 30/6-2025 samt att även förslag till plats redovisas. Johanna Olofsson (M) yrkar bifall till Kent Y Petterssons (SD) yrkande.

Ajournering

Under ärendets behandling ajourneras sammanträdet kl 18.56-19.01.

Propositionsordning

Ordförande Greta Håkans (M) ställer proposition på kommunstyrelsens förslag med tilläggsyrkandet från Kent Y Pettersson (SD) mot yrkandet från Birgitta Komujärvi (V) och Chris Marlowe (-) och finner att kommunstyrelsens förslag med tilläggsyrkandet från Kent Y Pettersson (SD) bifalls.

Ärendegång

Kommunstyrelsen 2024-09-02, § 140
Tekniska utskottet 2024-08-20, § 18
Kommunfullmäktige 2023-10-30, § 127

Bilagor

Tjänsteskrivelse
Motion- angående utegym i Midgårdsparken

Expedieras till

Diariet
Motionär
Tekniska enheten
Ekonomienheten

Justerandes sign.

Utdragsbestyrkande